

ОЛИМП.001001.000В0

Перв. примен.

Справ. №

Подп. и дата

Инд. № дробл.

Взам. инв. №

Подп. и дата

Инд. № подл.

Шестигранник размер
под ключ S=24*

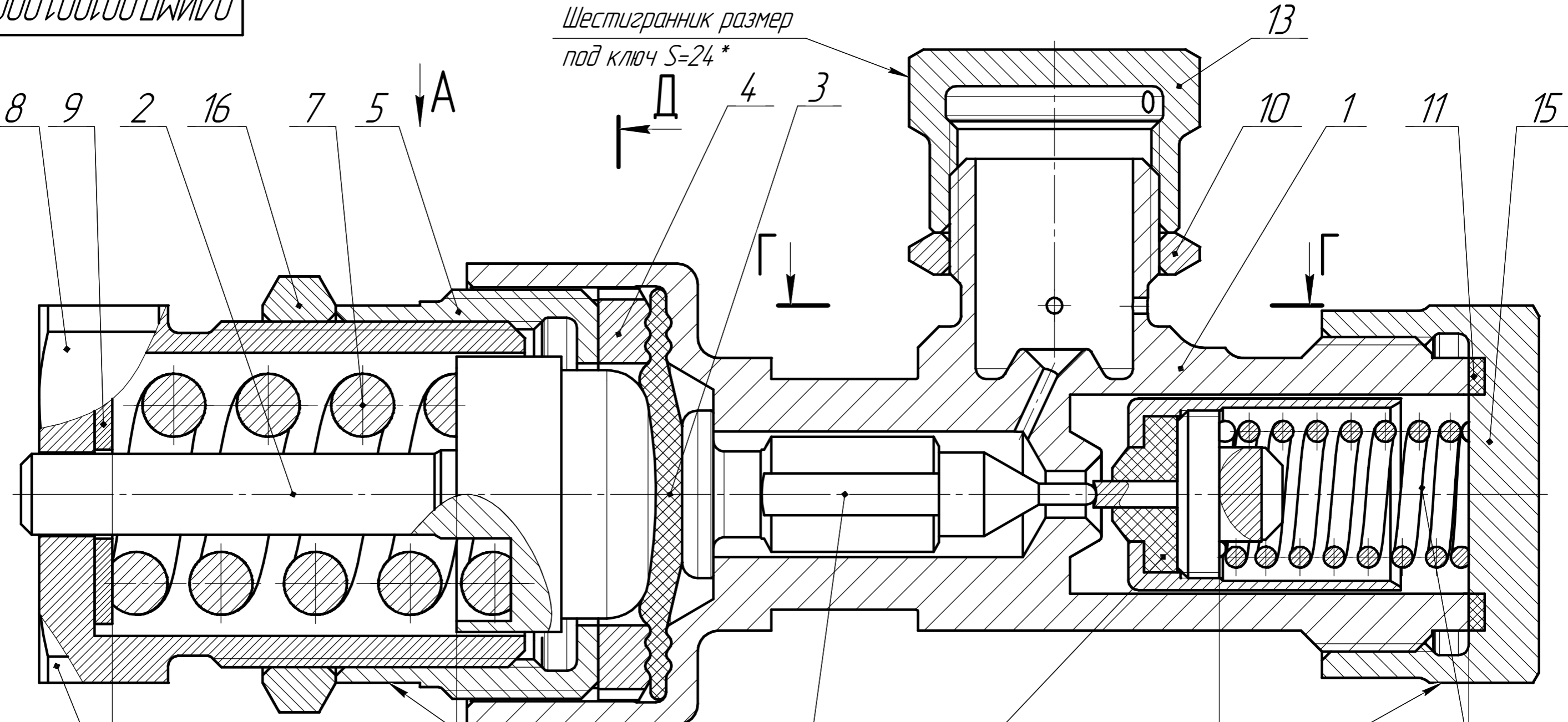

Шестигранник размер
под ключ S=36*

Шестигранник размер
под ключ S=36*

Шестигранник размер
под ключ S=36*

Б(1:1)

* Размеры для справок

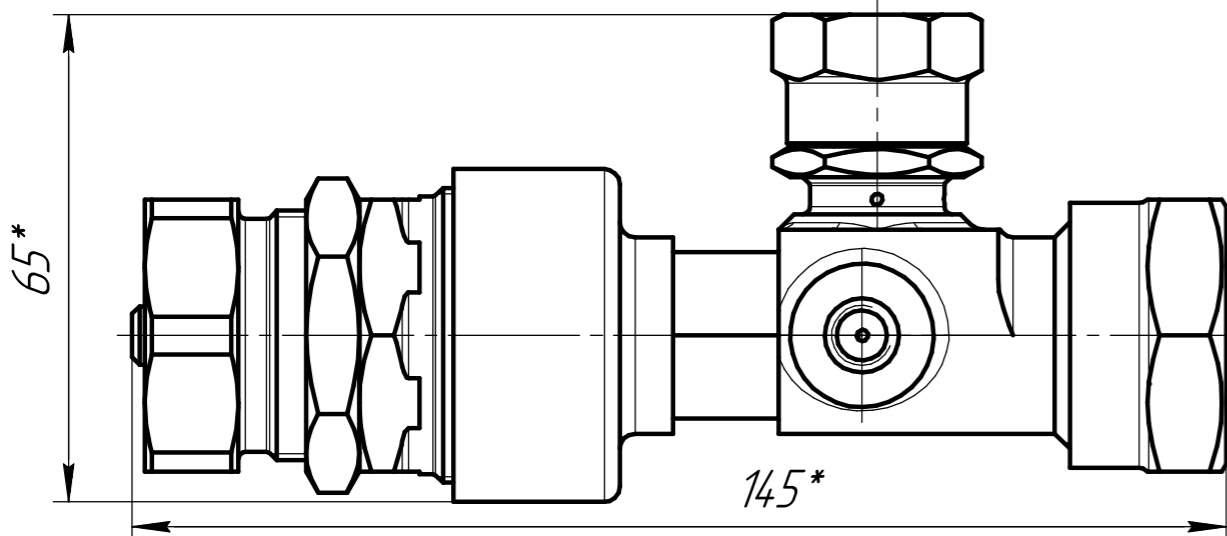

				ОЛИМП.001001.000В0				
Изм.	Лист	№ докум.	Подп.	Дата	Редуктор давления Чертеж общего вида	Лит.	Масса	Масштаб
Разраб.							0,76	2,5:1
Проб.						Лист 1	Листов 4	
Т.контр.								
Н.контр.								
Утв.								

ОЛИМП.001001.000000

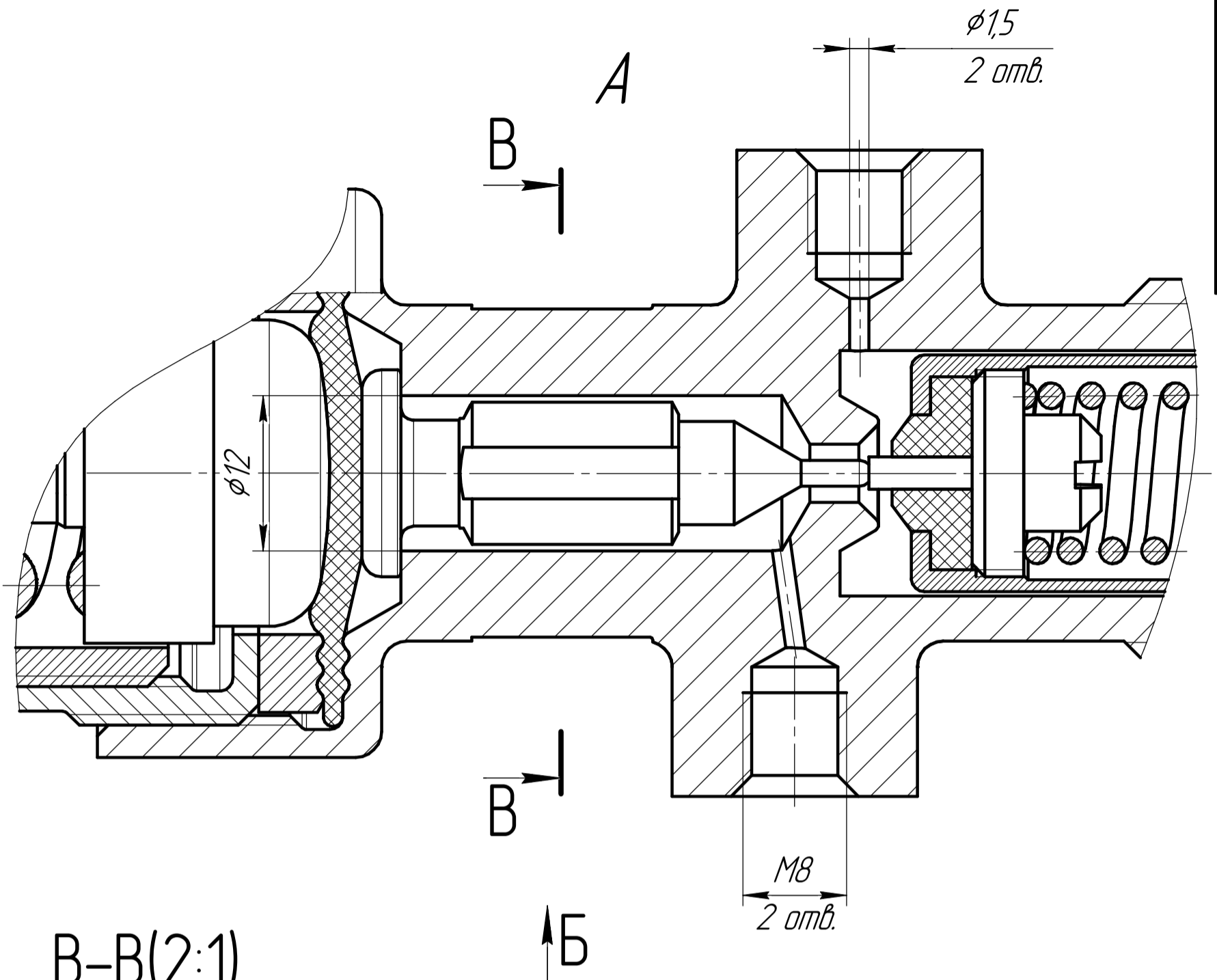

В-В(2:1)
поз. 1, 6

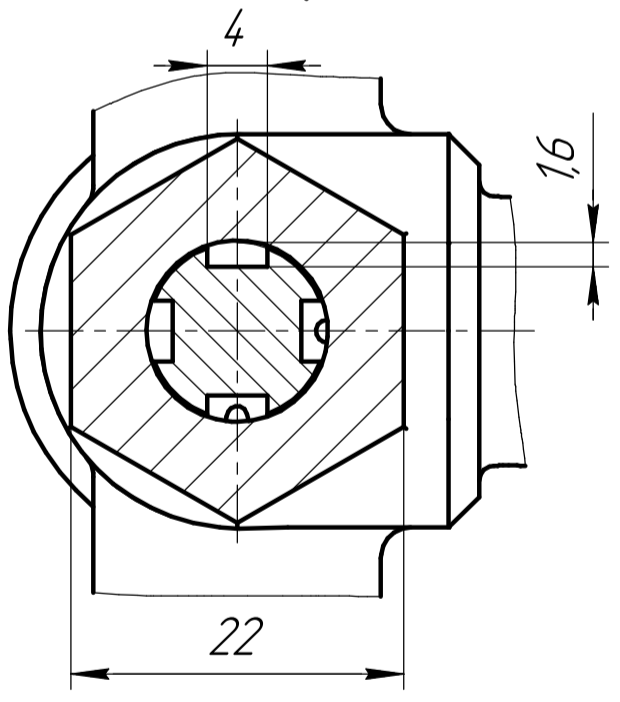

Д-Д(1:1)
поз. 1, 4

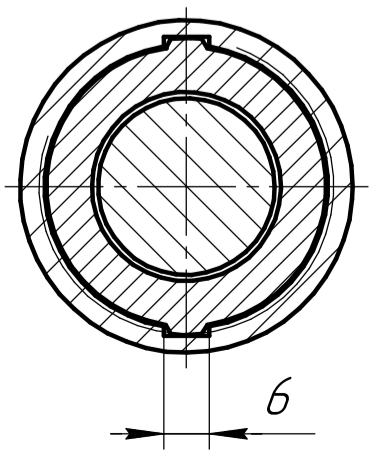

Г-Г(2:1)

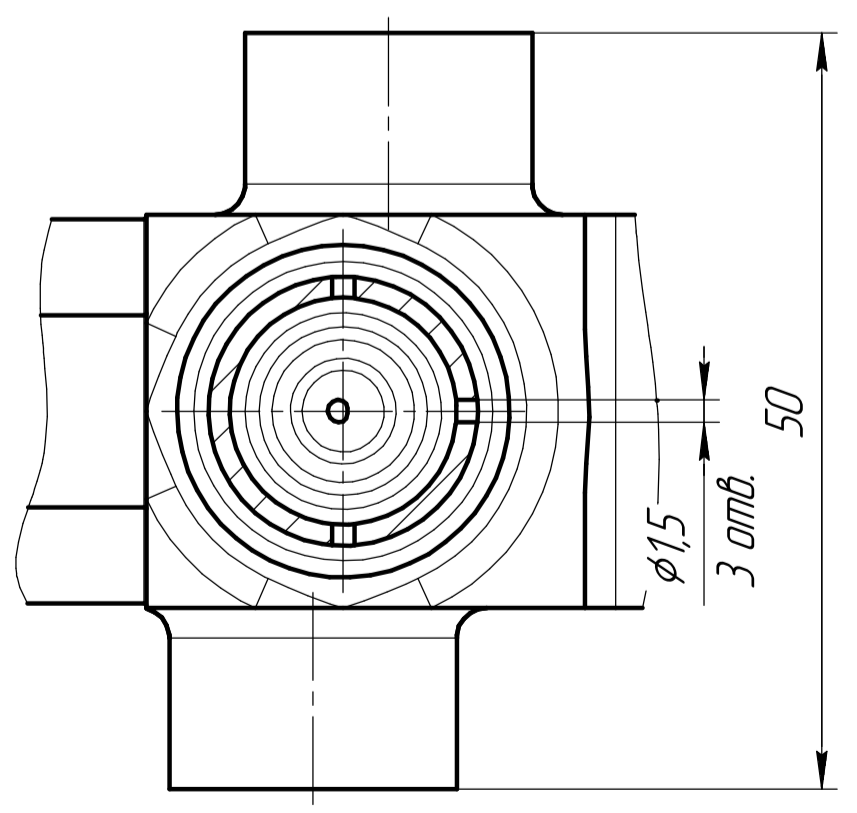

Инв. № подл.	Подп. и дата
Взам. инв. №	Инв. № дубл.
Подп. и дата	Подп. и дата

Изм.	Лист	№ докум.	Подп.	Дата

ОЛИМП.001001.000000

Лист
2

Копировал

Формат А3

ОЛИМП.001001.000ВО

Поз.	Обозначение	Кол.	Доп. указания
	<i>Вновь разрабатываемые</i>		
	<i>изделия</i>		
1	ОЛИМП.001001.001	1	Корпус; Сталь 25Г2С
2	ОЛИМП.001001.002	1	Шток; Сталь 40
3	ОЛИМП.001001.003	1	Мембрана; Резина
4	ОЛИМП.001001.004	1	Кольцо; Сталь 40Х
5	ОЛИМП.001001.005	1	Прижимная Гайка М39х1,5; Сталь 20
6	ОЛИМП.001001.006	1	Шток; Сталь 9ХВГ
7	ОЛИМП.001001.007	1	Пружина; Сталь 70С2ХА
8	ОЛИМП.001001.008	1	Стакан М33х1,5; Сталь ХВГ
9	ОЛИМП.001001.009	1	Шайба; Сталь 20
10	ОЛИМП.001001.011	1	Гайка М20х1,5; Сталь 40, (S=24)
11	ОЛИМП.001001.012	1	Прокладка; Резина
12	ОЛИМП.001001.013	1	Пружина; Сталь 70С2ХА
13	ОЛИМП.001001.014	1	Крышка М20х1,5; Сталь 30ХГСА
14	ОЛИМП.001001.010	1	Клапан. Сборочная единица
15	ОЛИМП.001001.015	1	Заглушка М30х1,5; Сталь 30 ХГСА
16	ОЛИМП.001001.016	1	Гайка М33х1,5; Сталь 40, (S=36)

Инд. № подл. Подп. и дата
 Взам. инв. № Инв. № дубл. Подп. и дата
 Инв. № подл. Подп. и дата

Изм.	Лист	№ докум.	Подп.	Дата
------	------	----------	-------	------

ОЛИМП.001001.000ВО

Лист
3

Принцип работы газового редуктора основан на регулировании (редуцировании) давления на выходе из устройства за счёт регулирования площади проходного сечения рабочего тела.

При поступлении газа в рабочую полость корпуса, шток 2 перемещается влево на расстояние, определяемое жёсткостью пружины 7, что даёт возможность перемещению клапана 14 под воздействием пружины 12 и, тем самым, менять площадь проходного сечения в корпусе. Предусмотрена возможность сброса давления при его резком повышении через 3 отверстия диаметром 1,5 в корпусе (см. разрез Г-Г), при этом на представленном чертеже общего вида опущен ряд деталей, обеспечивающих отмеченный сброс давления.

Задание:

1. Выполнить модель и рабочий чертеж детали поз. 1 (Оценка 210 баллов)
2. Выполнить модель и рабочий чертеж детали поз. 6 (Оценка 70 баллов)
3. Задача, компенсировать отсутствующие на чертеже общего вида детали, обеспечивающие сброс давления, изобразить на фрагменте чертежа общего вида, а также продумать и изобразить на чертеже возможное стопорение дет. 5, чтобы в процессе эксплуатации детали поз. 5,8 и 10 не выворачивались из корпуса 1. (Оценка 70 баллов)

Максимум за все задания 350 баллов.